

МІНІСТЕРСТВО ОСВІТИ І НАУКИ УКРАЇНИ

ДЕРЖАВНИЙ УНІВЕРСИТЕТ
«КИЇВСЬКИЙ АВІАЦІЙНИЙ ІНСТИТУТ»



ОСВІТНЬО-ПРОФЕСІЙНА ПРОГРАМА

**«ТЕХНІЧНЕ ОБСЛУГОВУВАННЯ ПОВІТРЯНИХ СУДЕН
І АВІАДВИГУНІВ»**

Другого (магістерського) рівня вищої освіти

за спеціальністю **Ж6 «Авіаційний транспорт»**

галузі знань **Ж «Транспорт та послуги»**

СМЯ КАІ ОП М ID 65568 – 01 – 2025

Освітньо-професійна програма
Затверджена Вченою радою Університету
протокол № _____ від _____ 2025 р.

Вводиться в дію наказом
в.о. президента КАІ
_____ Ксенія СЕМЕНОВА
Наказ № _____ від _____ 2025 р.

КИЇВ

	Система менеджменту якості ОСВІТНЬО-ПРОФЕСІЙНА ПРОГРАМА «Технічне обслуговування та ремонт повітряних суден і авіадвигунів» другого (магістерського) рівня вищої освіти за спеціальністю J6 «Авіаційний транспорт»	Шифр документа	СМЯ KAI ОП М ID65568 (ID7120) – 01 – 2025
		стор. 2 з 18	

Враховано Стандарт вищої освіти України: другий (магістерський) рівень, галузь знань J «Транспорт та послуги», спеціальність J6 «Авіаційний транспорт», Стандарт вищої освіти затверджено і введено в дію наказом Міністерства освіти і науки України від 05.01.2021 р. № 16.

ЛИСТ ПОГОДЖЕННЯ освітньо-професійної програми

ПОГОДЖЕНО

Науково-методичною радою KAI
 протокол № _____
 від « _____ » _____ 2025 р.

Голова НМР KAI,
 проректор з навчальної роботи
 _____ Анатолій ПОЛУХІН

ПОГОДЖЕНО

Вченою радою Аерокосмічного факультету
 протокол № _____
 від « _____ » _____ 2025 р.

Голова вченої ради
 Аерокосмічного факультету
 _____ Святослав ЮЦКЕВИЧ

ПОГОДЖЕНО

Кафедрою підтримання льотної придатності
 повітряних суден
 протокол засідання № _____
 від « _____ » _____ 2025 р.

Завідувач кафедри підтримання льотної
 придатності повітряних суден
 _____ Олександр ПОПОВ

ПОГОДЖЕНО

Студентською радою
 Аерокосмічного факультету
 протокол № _____
 від « _____ » _____ 2025 р.

Голова Студентської ради факультету
 _____ Аліна АНДРЕЄВА

	Система менеджменту якості ОСВІТНЬО-ПРОФЕСІЙНА ПРОГРАМА «Технічне обслуговування та ремонт повітряних суден і авіадвигунів» другого (магістерського) рівня вищої освіти за спеціальністю J6 «Авіаційний транспорт»	Шифр документа	СМЯ КАІ ОП М ID65568 (ID7120) – 01 – 2025
		стор. 3 з 18	

ПЕРЕДМОВА

Розроблено робочою групою освітньо-професійної програми (спеціальності J6 Авіаційний транспорт), у складі:

ГАРАНТ ОСВІТНЬОЇ ПРОГРАМИ:

ДМИТРИЄВ С.О. – (д.т.н., професор, професор кафедри підтримання льотної придатності повітряних суден)

ЧЛЕНИ РОБОЧОЇ ГРУПИ:

ПОПОВ О.В. – (к.т.н., доцент, завідувач кафедри підтримання льотної придатності повітряних суден)

МНАЦАКАНОВ Р.Г. – (д.т.н., професор, професор кафедри підтримання льотної придатності повітряних суден)

МАКСИМОВ В.О. – (к.т.н., доцент, доцент кафедри підтримання льотної придатності повітряних суден)

СМІРНОВ Ю.І. – (к.т.н., доцент кафедри підтримання льотної придатності повітряних суден)

ЗОВНІШНІ СТЕЙКГОЛДЕРИ:

КЛІПАЧЕНКО

Владислав Володимирович – директор ТОВ «НЗОПЕРЕЙШИН»

КУЦАКОВ

Олексій Анатолійович – директор ТОВ «Авіатехсервіс»

СОКОЛ

Євген Володимирович – директор ТОВ «КСЕНА»

Рецензії-відгуки зовнішніх стейкхолдерів (додаються)

Рівень документа – 3б

Плановий термін між ревізіями – 1 рік

Контрольний примірник

	<p align="center">Система менеджменту якості ОСВІТНЬО-ПРОФЕСІЙНА ПРОГРАМА «Технічне обслуговування та ремонт повітряних суден і авіадвигунів» другого (магістерського) рівня вищої освіти за спеціальністю J6 «Авіаційний транспорт»</p>	Шифр документа	СМЯ КАІ ОП М ID65568 (ID7120) – 01 – 2025
	стор. 4 з 18		

1. Профіль освітньо-професійної програми

Розділ 1. Загальна інформація		
1.1.	Повна назва закладу вищої освіти та структурного підрозділу	Державний університет «Київський авіаційний інститут». Аерокосмічний факультет Кафедра підтримання льотної придатності повітряних суден
1.2.	Ступінь вищої освіти та назва кваліфікації мовою оригіналу	Освітній ступінь: магістр Освітня кваліфікація: магістр авіаційного транспорту.
1.3.	Офіційна назва освітньо-професійної програми та спеціалізації (за наявності)	Технічне обслуговування та ремонт повітряних суден і авіадвигунів
1.4.	Тип диплому та обсяг освітньо-професійної програми	Диплом магістра, одиничний, 90 кредитів ЄКТС, Очна (денна) та заочна форми здобуття освіти. Розрахункові строки виконання освітньої програми: – 1 рік 6 місяців навчання (денна форма навчання); – 1 рік 6 місяців навчання (заочна форма навчання). Періоди навчання іноземних студентів визначаються окремими наказами КАІ відповідно до нормативних документів в сфері вищої освіти
1.5.	Акредитаційна інституція	Національне агентство із забезпечення якості вищої освіти (сертифікат про акредитацію освітньої програми серія № 6577 від 14.12.2023 р.)
1.6.	Період акредитації	Сертифікат діє до 1 липня 2029 року
1.7.	Цикл/рівень	7 рівень Національної рамки кваліфікацій України кваліфікаційному (НРК України), другий цикл Європейського простору вищої освіти (FQ-EHEA), 7 рівень Європейської рамки кваліфікацій для навчання впродовж життя (EQF-LLL).
1.8.	Передумови	Наявність освітнього ступеня бакалавр. Програма фахових вступних випробувань для осіб, що здобули попередній рівень вищої освіти за іншими спеціальностями повинна передбачати перевірку набуття особою компетентностей та результатів навчання, що визначені стандартом вищої освіти зі спеціальності 272 «Авіаційний транспорт» для першого (бакалаврського) рівня вищої освіти. Заклад вищої освіти має право визнати та перерахувати кредити ЄКТС, отримані за попередньою освітньою програмою підготовки магістра (спеціаліста) за іншою спеціальністю. Максимальний обсяг кредитів ЄКТС, що може бути перерахований, не може перевищувати 15 % від загального обсягу освітньої програми Умови вступу регулюються Правилами прийому до Державне некомерційне підприємство «Державний університет «Київський авіаційний інститут»..
1.9.	Форма навчання	Денна, заочна.
1.10.	Мова(и) викладання	Українська, англійська.
1.11.	Інтернет - адреса постійного розміщення опису освітньо-професійної програми	https://nau.edu.ua/ua/menu/quality/ects/zagalna-informatsiya/informatsiya-po-osvitnih-programah.html
Розділ 2. Ціль освітньо-професійної програми		
2.1.	Мета освітньої програми «Технічне обслуговування та ремонт повітряних суден і авіадвигунів»	полягає в забезпеченні якісної освіти кожного здобувача вищої освіти задля їхньої конкурентоспроможності на глобальному ринку праці в авіаційній галузі, зокрема у сфері розвитку та удосконалення системи технічного обслуговування та ремонту повітряних суден і авіадвигунів, здатних розв'язувати складні задачі і проблеми експлуатації авіаційного транспорту і аеропортів, що передбачає проведення досліджень та здійснення інновацій, що сприятиме позитивному внеску у розвиток суспільства на національному та міжнародному рівнях через

	<p align="center">Система менеджменту якості ОСВІТНЬО-ПРОФЕСІЙНА ПРОГРАМА «Технічне обслуговування та ремонт повітряних суден і авіадвигунів» другого (магістерського) рівня вищої освіти за спеціальністю J6 «Авіаційний транспорт»</p>	Шифр документа	СМЯ КАІ ОП М ID65568 (ID7120) – 01 – 2025
		стор. 5 з 18	

	генерацію нових знань та інноваційних ідей на основі інтеграції та інтернаціоналізації освіти, досліджень і практики.	
Розділ 3. Характеристика освітньо-професійної програми		
3.1.	Предметна область (Об'єкт діяльності, теоретичний зміст)	<p><i>Об'єкт діяльності:</i> етапи життєвого циклу об'єктів авіаційного транспорту та пов'язані з ними процеси, у тому числі етапи проектування, виробництва і експлуатації повітряних суден і авіадвигунів, а також технічної експлуатації наземного транспорту і механізації аеропортів.</p> <p><i>Ціль навчання:</i> підготовка фахівців, здатних розв'язувати складні задачі і проблеми авіаційного транспорту або у процесі навчання, що передбачає проведення досліджень та/або здійснення інновацій і характеризується невизначеністю умов і вимог.</p> <p><i>Теоретичний зміст:</i> поняття, концепції, принципи розробки, виробництва, експлуатації, технічного обслуговування та ремонту об'єктів авіаційного транспорту, програми і стратегії технічного обслуговування в системі підтримання льотної придатності повітряних суден, фізична сутність робочого процесу авіаційних двигунів, аеродинаміка повітряних суден, міцність конструктивних елементів авіаційної техніки, міжнародне та державне регулювання льотної придатності повітряних суден,</p> <p><i>Методи, методики та технології.</i> Методи експериментального і теоретичного дослідження об'єктів і процесів на авіаційному транспорті, експериментального дослідження робочого процесу газотурбінних двигунів, експериментальні методи діагностування компонентів повітряного судна, технології технічного обслуговування повітряних суден і авіадвигунів.</p> <p><i>Інструменти та обладнання:</i></p> <ul style="list-style-type: none"> – пристрої та прилади для здійснення вимірювання фізичних величин та параметрів з метою отримання характеристик об'єктів авіаційного транспорту, прилади для вимірювання тиску і температури статичного і загальмованого потоку, вимірювання витрати повітря за допомогою дросельних шайб, вимірювання витрати палива з використанням штихпробера, вимірювання, пристрій для очищення фільтрів ультразвуковим методом; – натурні зразки та макети об'єктів авіаційного транспорту, натурні зразки літаків: АН-2, АН-24, АН-26, ЯК-40, ЯК-42, Л-410, ІЛ-76, ТУ-154, вертольотів: МІ-4, МІ-8, МІ-26 моторо-випробувальна станція для випробування повнорозмірного натурального двигуна АІ-25; – нормативно-технічна документація та об'єкти авіаційного транспорту, авіаційні правила України та EASA, Повітряний кодекс України, регламенти і технологічні карти та програми технічного обслуговування повітряних суден та їх компонентів; – спеціалізоване програмне забезпечення, програмне забезпечення з аналізу надійності ПС та їх компонентів, спеціальне програмне забезпечення з оцінки технічного стану авіаційних двигунів, яке дозволяє здійснювати попередню обробку польотної інформації, реалізовувати алгоритми діагностування і класифікувати їх технічний стан.
3.2.	Орієнтація освітньо-професійної програми	Освітньо-професійна програма прикладної орієнтації, базується на загальновідомих інженерних наукових результатах та практиці у системі підтримання льотної придатності повітряних суден а саме їх технічного обслуговування та ремонту, у рамках яких можлива подальша професійна кар'єра і подальше навчання у даній галузі.
3.3.	Основний фокус освітньо-	Загальна вища освіта другого (магістерського) рівня з

	<p align="center">Система менеджменту якості ОСВІТНЬО-ПРОФЕСІЙНА ПРОГРАМА «Технічне обслуговування та ремонт повітряних суден і авіадвигунів» другого (магістерського) рівня вищої освіти за спеціальністю J6 «Авіаційний транспорт»</p>	Шифр документа	СМЯ KAI ОП М ID65568 (ID7120) – 01 – 2025
		стор. 6 з 18	

	професійної програми за спеціалізацією «Технічне обслуговування та ремонт повітряних суден і авіадвигунів»	поглибленим вивченням основ технічного обслуговування та ремонту повітряних суден і авіаційних двигунів, сучасних методів, засобів та технологій їх експлуатації.
3.4.	Особливості освітньо-професійної програми	<p>Програма передбачає вивчення теоретичних основ та сучасних технологій побудови та експлуатації сучасних повітряних суден. Професійну та практичну підготовку з області підтримання льотної придатності завдяки технічного обслуговування та ремонту повітряних суден і авіадвигунів. Відмінність програми від інших – авіаційна спрямованість змісту навчання з використанням сучасних зразків авіаційної техніки.</p> <p>Унікальність програми полягає у застосуванні в навчальному процесі реальної авіаційної техніки (повітряні судна і авіаційні двигуни, натурні експериментальні стенди), яка задіяна при виконанні лабораторних робіт, науково-дослідної практики у сфері технічного обслуговування та ремонту повітряних суден і авіадвигунів та переддипломної практики, а також при виконанні кваліфікаційної роботи. Ця техніка базується у навчальному центрі «Авіаційна технічна база» Аерокосмічного факультету, де розташовано шість літаків і вертольотів різних типів і моторо-випробувальна станція на базі двоконтурного турбореактивного двигуна AI-25. Здобувачі вищої освіти користуються експонатами Державного музею авіації KAI, де представлено 76 літаків і вертольотів різних типів та газотурбінних двигунів.</p> <p>В рамках ОП реалізовано англійськомовний проєкт, в рамках якого викладання навчальних дисциплін та захист кваліфікаційної роботи здійснюється англійською мовою, що надає можливість використовувати авіаційну нормативно-технічну документацію на англійській мові та сприяє працевлаштуванню випускників у закордонних організаціях.</p> <p>Дана освітня програма відповідає вимогам Європейської агенції з безпеки авіації (EASA) в частинах Part-66 та Part 147.</p>
Розділ 4. Придатність випускників до працевлаштування та подальшого навчання		
4.1.	Придатність до працевлаштування	Професійні кваліфікації присвоюються випускникам уповноваженими державними органами згідно з ICAO Annex 1 Personnel Licensing та національними Правилами видачі свідоцтв авіаційному персоналу. Випускники можуть бути працевлаштовані в закладах освіти авіаційної галузі, в організаціях системи підтримання льотної придатності повітряних суден, а саме: експлуатанти, організації з технічного обслуговування повітряних суден, ремонтні підприємства та в організаціях системи забезпечення льотної придатності повітряних суден: організації розробника повітряного судна та його компонентів, на підприємствах виробників повітряних суден та їх компонентів, а також в аеропортах.
4.2.	Подальше навчання	Можливість навчання за програмою третього (освітньо-наукового) рівня вищої освіти. Набуття додаткових кваліфікацій в системі післядипломної освіти.
Розділ 5. Викладання та оцінювання		
5.1.	Викладання та навчання (методи, методики, технології, інструменти та обладнання)	При формуванні методів викладання дотримуємося принципів студентоцентрованого підходу, тобто самонавчання, комбінація лекцій, лабораторних, практичних занять із розв'язанням ситуаційних завдань з використанням ділових ігор, міждисциплінарних тренінгів, що розвивають комунікативні та лідерські навички й уміння працювати в команді, виконання курсових проєктів (робіт), підготовка кваліфікаційної роботи.

	<p align="center">Система менеджменту якості ОСВІТНЬО-ПРОФЕСІЙНА ПРОГРАМА «Технічне обслуговування та ремонт повітряних суден і авіадвигунів» другого (магістерського) рівня вищої освіти за спеціальністю Я6 «Авіаційний транспорт»</p>	Шифр документа	СМЯ КАІ ОП М ID65568 (ID7120) – 01 – 2025
	стор. 7 з 18		

		<p><i>Методи, методики та технології.</i> Методи експериментального і теоретичного дослідження об'єктів і процесів на авіаційному транспорті, експериментального дослідження робочого процесу газотурбінних двигунів, експериментальні методи діагностування компонентів повітряного судна, технології технічного обслуговування повітряних суден і авіадвигунів.</p> <p><i>Інструменти та обладнання:</i></p> <ul style="list-style-type: none"> – пристрої та прилади для здійснення вимірювання фізичних величин та параметрів з метою отримання характеристик об'єктів авіаційного транспорту, прилади для вимірювання тиску і температури статичного і загальмованого потоку, вимірювання витрати повітря за допомогою дросельних шайб, вимірювання витрати палива з використанням штихпробера, вимірювання, пристрій для очищення фільтрів ультразвуковим методом; – натурні зразки та макети об'єктів авіаційного транспорту, натурні зразки літаків: АН-2, АН-24, АН-26, ЯК-40, ЯК-42, Л-410, ІЛ-76, ТУ-154, вертольотів: МІ-4, МІ-8, МІ-26 моторо-випробувальна станція для випробування повнорозмірного натурального двигуна АІ-25; – нормативно-технічна документація та об'єкти авіаційного транспорту, авіаційні правила України та EASA, Повітряний кодекс України, регламенти і технологічні карти та програми технічного обслуговування повітряних суден та їх компонентів; спеціалізоване програмне забезпечення, програмне забезпечення з аналізу надійності повітряних суден та їх компонентів, спеціальне програмне забезпечення з оцінки технічного стану авіаційних двигунів, яке дозволяє здійснювати попередню обробку польотної інформації, реалізовувати алгоритми діагностування і класифікувати їх технічний стан.
5.2.	Оцінювання	Письмові екзамени, диференційовані заліки, практики, лабораторні звіти, курсовий проект, курсова робота, поточний контроль, атестаційний іспит, захист кваліфікаційної роботи тощо.
Розділ 6. Програмні компетентності		
6.1.	Інтегральна компетентність (ІК)	ІК. Здатність розв'язувати складні задачі дослідницького та/або інноваційного характеру у сфері авіаційного транспорту або у процесі подальшого навчання із застосуванням положень, теорій та методів природничих, технічних, інформаційних та соціально-економічних наук, що характеризується комплексністю та невизначеністю умов.
6.2.	Загальні компетентності (ЗК)	ЗК 01. Знання та розуміння предметної області та розуміння професійної діяльності. ЗК 02. Здатність спілкуватися іноземною мовою. ЗК 03. Навички використання інформаційних і комунікаційних технологій. ЗК 04. Здатність проведення досліджень на відповідному рівні. ЗК 05. Здатність до пошуку, оброблення та аналізу інформації з різних джерел. ЗК 06. Здатність виявляти, ставити та вирішувати проблеми. ЗК 07. Здатність приймати обґрунтовані рішення ЗК 08. Здатність працювати в міжнародному контексті. ЗК 09. Здатність оцінювати та забезпечувати якість виконуваних робіт.
6.3.	Фахові компетентності (ФК)	ФК 01. Здатність розробляти і реалізовувати наукові та прикладні проекти в сфері авіаційного транспорту. ФК 02. Здатність застосовувати системний підхід до вирішення

		<p>інженерних міждисциплінарних проблем на авіаційному транспорті.</p> <p>ФК 03. Здатність враховувати правові, соціальні, екологічні, етичні, економічні та комерційні аспекти, що впливають на прийняття та реалізацію рішень на авіаційному транспорті.</p> <p>ФК 04. Здатність інтегрувати знання та вирішувати складні наукові та виробничі проблеми у сфері авіаційного транспорту, з урахуванням ширшого міждисциплінарного інженерного контексту.</p> <p>ФК 05. Здатність управляти технологічними процесами у сфері авіаційного транспорту, які є складними, непередбачуваними та потребують нових стратегічних підходів.</p> <p>ФК 06. Здатність впроваджувати сучасні технології, досліджувати, аналізувати та вдосконалювати технологічні процеси авіаційного транспорту.</p> <p>ФК 07. Здатність обирати оптимальні матеріали, обладнання та заходи для реалізації новітніх технологій на авіаційному транспорті.</p> <p><i>Додаткові компетентності, пов'язані з особливостями освітньої програми:</i></p> <p>ФК 08. Здатність до виконання робіт з технічного обслуговування й ремонту повітряних суден та їх компонентів.</p> <p>ФК 09. Здатність до організації й проведення контролю якості технічного обслуговування й ремонту повітряних суден, з дотриманням національних та Європейських вимог з підтримання льотної придатності повітряних суден задля забезпечення безпеки польотів.</p> <p>ФК 10. Здатність розробляти моделі, які дозволяють прогнозувати зміну технічного стану повітряних суден та їх компонентів, відслідковувати параметри ефективності її їх експлуатації на базі сучасних аналітичних методів і складних моделей.</p> <p>ФК 11. Здатність до розробки організаційно-технічної, нормативно-технічної документації з технічного обслуговування та ремонту повітряних суден і авіадвигунів.</p>
Розділ 7. Програмні результати навчання		
7.1.	Програмні результати навчання (ПРН)	<p>ПРН 01. Спеціалізовані концептуальні знання, що включають сучасні наукові здобутки у сфері авіаційного транспорту і є основою для оригінального мислення та проведення досліджень. Застосовувати сучасні методи наукових досліджень, організації та планування експерименту, цифрові технології, методи аналізу даних для розв'язання складних задач авіаційного транспорту.</p> <p>ПРН 02. Розв'язувати складні задачі створення, експлуатації, утримання, ремонту та утилізації об'єктів авіаційного транспорту, у тому числі на межі із суміжними галузями, інженерними науками, фізикою, екологією та економікою.</p> <p>ПРН 03. Вільно презентувати та обговорювати результати досліджень та інновацій, інші питання професійної діяльності державною мовою та англійською або однією з мов країн Європейського Союзу в усній та письмовій формах.</p> <p>ПРН 04. Розробляти та реалізовувати нові технічні рішення та застосовувати нові технології.</p> <p>ПРН 05. Застосовувати у професійній діяльності універсальні і спеціалізовані системи управління життєвим циклом (PLM), автоматизованого проектування (CAD), виробництва (CAM) та інженерних досліджень (CAE).</p> <p>ПРН 06. Розробляти і впроваджувати енергозберігаючі</p>

	Система менеджменту якості ОСВІТНЬО-ПРОФЕСІЙНА ПРОГРАМА «Технічне обслуговування та ремонт повітряних суден і авіадвигунів» другого (магістерського) рівня вищої освіти за спеціальністю J6 «Авіаційний транспорт»	Шифр документа	СМЯ KAI ОП М ID65568 (ID7120) – 01 – 2025
			стор. 9 з 18

		<p>технології авіаційного транспорту.</p> <p>ПРН 07. Організувати та керувати роботою первинного виробничого, проектного або дослідницького підрозділу у сфері авіаційного транспорту, оцінювати ефективність і результативність діяльності персоналу і підрозділу.</p> <p>ПРН 08. Розробляти та аналізувати фізичні, математичні та комп'ютерні моделі, що стосуються створення, експлуатації, технічного обслуговування та ремонту об'єктів авіаційного транспорту.</p> <p>ПРН 09. Передавати свої знання, висновки, рішення і підгрунття їх прийняття фахівцям і неспеціалістам, у тому числі особам, що навчаються, в ясній і однозначній формі.</p> <p>ПРН 10. Опрацьовувати технічні регламенти, приймати участь у їх розробленні та організовувати технологічні процеси у сфері авіаційного транспорту, забезпечувати безпеку виробництва.</p> <p>ПРН 11. Виконувати техніко-економічні розрахунки, порівняння та обґрунтування проектів виробництва, ремонту, реновації, експлуатації, технічного обслуговування об'єктів авіаційного транспорту відповідно до спеціалізації.</p> <p>ПРН 12. Приймати ефективні рішення з питань авіаційного транспорту, у тому числі у складних і непередбачуваних умовах; прогнозувати його розвиток; визначати фактори, що впливають на досягнення поставлених цілей; аналізувати і порівнювати альтернативи; оцінювати ризики та імовірні наслідки рішень</p> <p>ПРН 13. Забезпечувати якість виробництва та експлуатації у сфері авіаційного транспорту.</p> <p>ПРН 14. Відшукувати необхідні дані в науковій літературі, базах даних та інших джерелах, аналізувати, оцінювати та використовувати ці дані.</p> <p>ПРН 15. Визначати властивості та характеристики, розраховувати параметри об'єктів авіаційного транспорту.</p> <p>ПРН 16. Розробляти та оптимізувати параметри об'єктів і систем авіаційного транспорту та технологічних процесів, в тому числі з застосуванням автоматизованого комп'ютерного проектування виробництва вузлів, агрегатів та систем об'єктів авіаційного транспорту.</p> <p><i>Додаткові програмні результати навчання, пов'язані з особливостями освітньої програми:</i></p> <p>ПРН 17. Забезпечувати технічне обслуговування й ремонт повітряних суден та їх компонентів.</p> <p>ПРН 18. Розробляти організаційно-технічну, нормативно-технічну документації з технічного обслуговування та ремонту повітряних суден і авіадвигунів.</p> <p>ПРН 19. Розробляти моделі, які дозволяють прогнозувати зміну технічного стану повітряних суден та їх компонентів, відслідковувати параметри ефективності її технічної експлуатації на базі сучасних аналітичних методів і складних моделей.</p>
Розділ 8. Ресурсне забезпечення реалізації програми		
8.1.	Кадрове забезпечення	Всі науково-педагогічні працівники, що забезпечують освітньо-професійну програму за кваліфікацією відповідають профілю і напряму дисциплін, що викладаються, мають необхідний стаж педагогічної роботи та досвід практичної роботи. В процесі організації навчального процесу залучаються професіонали з досвідом дослідницької, управлінської, інноваційної, творчої та фахової роботи.
8.2.	Матеріально-технічне	Комп'ютерні класи, навчальні лабораторії та зразки авіаційної

	<p align="center">Система менеджменту якості ОСВІТНЬО-ПРОФЕСІЙНА ПРОГРАМА «Технічне обслуговування та ремонт повітряних суден і авіадвигунів» другого (магістерського) рівня вищої освіти за спеціальністю J6 «Авіаційний транспорт»</p>	Шифр документа	СМЯ КАІ ОП М ID65568 (ID7120) – 01 – 2025
		стор. 10 з 18	

	забезпечення	техніки, систем та агрегатів повітряних суден (Ангар, «Навчальний центр, авіаційно-технічна база» Аерокосмічного факультету КАІ).
8.3	Інформаційне та навчально-методичне забезпечення	<p>Офіційний веб-сайт www.nau.edu.ua містить інформацію про освітні програми, навчальну, наукову і виховну діяльність, структурні підрозділи, правила прийому, контакти.</p> <p>Матеріали навчально-методичного забезпечення освітньої програми викладені в репозитарії КАІ за посиланням: https://cutt.ly/Ce6HJFGG та на web-сторінці кафедри підтримання льотної придатності повітряних суден https://cutt.ly/Je6HLEhH.</p> <p>Всі ресурси науково-технічної бібліотеки доступні через сайт КАІ: http://www.lib.nau.edu.ua</p> <p>Читальний зал забезпечений бездротовим доступом до мережі Інтернет.</p> <p>Електронний репозитарій наукової бібліотеки КАІ: http://er.nau.edu.ua</p>
Розділ 9. Академічна мобільність		
9.1.	Національна кредитна мобільність	Двосторонні договори між університетом та Технічним університетом України (КПІ), та Національним аерокосмічним університетом ім. М.Є. Жуковського «Харківським авіаційним інститутом».
9.2.	Міжнародна кредитна мобільність	У рамках Еразмус+К1 договір про співробітництво між КАІ та навчальними закладами Європейського союзу.
9.3	Навчання іноземних здобувачів вищої освіти	Створені умови для навчання іноземних здобувачів вищої освіти.

	Система менеджменту якості ОСВІТНЬО-ПРОФЕСІЙНА ПРОГРАМА «Технічне обслуговування та ремонт повітряних суден і авіадвигунів» другого (магістерського) рівня вищої освіти за спеціальністю J6 «Авіаційний транспорт»	Шифр документа	СМЯ KAI ОП М ID65568 (ID7120) – 01 – 2025
	стор. 11 з 18		

2. Перелік компонентів освітньо-професійної програми та їх логічна послідовність

2.1. Перелік освітніх компонентів

Код н/д	Компоненти освітньо-професійної програми (навчальні дисципліни, курсові проекти (роботи), практики, кваліфікаційна робота)	Кількість кредитів	Форма підсумкового контролю	Семестр
1	2	3	4	5
Обов'язкові компоненти				
OK1.	Ділова іноземна мова	3,5	Екзамен	2
OK2.	Філософські проблеми наукового пізнання	3,5	Диф. залік	1
OK3.	Методологія прикладних досліджень у сфері авіаційного транспорту	4,5	Екзамен	1
OK4.	Математичні методи моделювання систем і процесів	5,0	Екзамен	1
OK5.	Статистичне оцінювання і прийняття рішень	5,0	Диф. залік	1
OK6.	Інформаційні технології забезпечення процесів технічного обслуговування авіаційної техніки	4,5	Диф. залік	1
OK7.	Управління ризиками в системі підтримання льотної придатності повітряних суден (Додаток 19 до Чиказької Конвенції)	5,0	Диф. залік	2
OK8.	Діагностика та системи контролю технічного стану повітряних суден	3,5	Екзамен	1
OK8.1	Курсова робота з дисципліни Діагностика та системи контролю технічного стану повітряних суден	1,0	Захист	1
OK9.	Міжнародне та державне регулювання льотної придатності повітряних суден	3,0	Диф. залік	1
OK10.	Підтримання льотної придатності повітряних суден (ICAO Doc. 9760)	9,0	Екзамен	2
OK10.1	Курсовий проект з дисципліни Підтримання льотної придатності повітряних суден (ICAO Doc. 9760)	1,5	Захист	2
OK11.	Типові технологічні процеси відновлення льотної придатності повітряних суден і авіадвигунів	5,0	Екзамен	2
OK12.	Науково-дослідна практика у сфері технічного обслуговування та ремонту повітряних суден і авіадвигунів	6,0	Диф. залік	2
OK13.	Переддипломна практика	9,0	Диф. залік	3
OK14.	Атестаційний іспит	1,5	Складання	3
OK15.	Кваліфікаційна робота	7,5	Захист	3
Загальний обсяг обов'язкових компонентів:		78 кредитів ЄКТС		
Вибіркові компоненти*				
ВК 1.	Дисципліна 1	4,0	Диф. залік	3
ВК 2.	Дисципліна 2	4,0	Диф. залік	3
ВК 3.	Дисципліна 3	4,0	Диф. залік	3
Загальний обсяг варіативного компоненту		12,0 кредитів ЄКТС		
Загальний обсяг освітньо-професійної програми		90 кредитів ЄКТС		

* Вибіркові компоненти обираються здобувачами вищої освіти із Переліку 1 та Переліку 2 вибіркових дисциплін.

2.2. Структурно-логічна схема освітньо-професійної програми

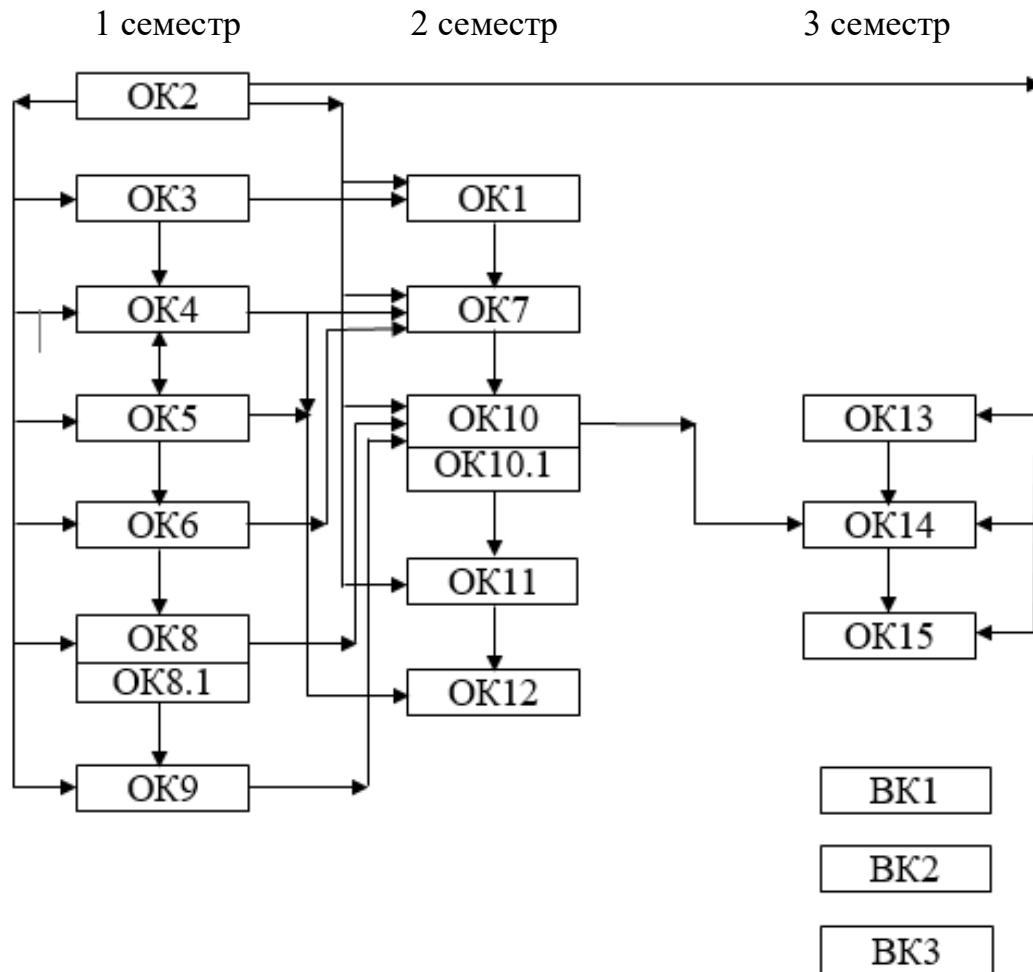

	<p align="center">Система менеджменту якості ОСВІТНЬО-ПРОФЕСІЙНА ПРОГРАМА «Технічне обслуговування та ремонт повітряних суден і авіадвигунів» другого (магістерського) рівня вищої освіти за спеціальністю J6 «Авіаційний транспорт»</p>	Шифр документа	СМЯ KAI ОП М ID65568 (ID7120) – 01 – 2025
		стор. 13 з 18	

3. Форма атестації здобувачів вищої освіти

Форми атестації здобувачів вищої освіти	Атестація здійснюється у формі атестаційного іспиту та публічного захисту кваліфікаційної роботи.
Вимоги до єдиного державного кваліфікаційного іспиту	Атестаційний іспит передбачає оцінювання досягнення результатів навчання, визначених стандартом вищої освіти та освітньою програмою.
Вимоги до кваліфікаційної роботи	Кваліфікаційна робота має передбачати розв'язання складної задачі дослідницького або інноваційного характеру у сфері авіаційного транспорту. Кваліфікаційна робота не повинна містити академічного плагіату, фабрикації, фальсифікації. Кваліфікаційна робота має бути оприлюднена на освітньому сайті закладу вищої освіти або його підрозділу, або у репозитарії закладу вищої освіти.

	Система менеджменту якості ОСВІТНЬО-ПРОФЕСІЙНА ПРОГРАМА «Технічне обслуговування та ремонт повітряних суден і авіадвигунів» другого (магістерського) рівня вищої освіти за спеціальністю J6 «Авіаційний транспорт»									Шифр документа	СМЯ КАІ ОП М ID65568 (ID7120) – 01 – 2025
											стор. 14 з 18

4. Матриця відповідності програмних компетентностей компонентам освітньо-професійної програми

Компоненти / Компетентності	ОК01	ОК02	ОК03	ОК04	ОК05	ОК06	ОК07	ОК08	ОК09	ОК10	ОК11	ОК12	ОК13	ОК14	ОК15	ВК1	ВК2	ВК3
ІК	+	+	+	+	+	+	+	+	+	+	+	+	+	+				
ЗК01			+			+	+	+	+	+		+	+	+	+			
ЗК02	+								+	+				+	+			
ЗК03				+	+	+	+	+				+		+	+			
ЗК04		+	+	+			+				+			+	+			
ЗК05	+	+	+	+	+	+	+	+			+			+	+			
ЗК06		+	+		+	+	+	+			+			+	+			
ЗК07		+	+	+	+	+	+	+	+	+	+			+	+			
ЗК08	+						+		+	+				+	+			
ЗК09		+		+	+	+		+			+			+	+			
ФК01		+	+	+	+	+		+	+	+		+		+	+			
ФК02			+	+	+	+	+	+				+	+	+	+			
ФК03					+	+	+	+	+	+				+	+			
ФК04		+	+		+	+		+	+	+		+		+	+			
ФК05				+	+	+		+	+	+	+			+	+			
ФК06			+	+	+	+	+	+		+	+	+	+	+	+			
ФК07			+		+	+					+	+		+	+			
ФК08			+			+		+	+	+			+	+	+			
ФК09						+	+	+	+	+		+		+	+			
ФК10			+	+	+	+	+	+					+	+	+			
ФК11			+	+	+	+	+	+			+	+	+	+	+			

	Система менеджменту якості ОСВІТНЬО-ПРОФЕСІЙНА ПРОГРАМА «Технічне обслуговування та ремонт повітряних суден і авіадвигунів» другого (магістерського) рівня вищої освіти за спеціальністю J6 «Авіаційний транспорт»										Шифр документа	СМЯ КАІ ОП М ID65568 (ID7120) – 01 – 2025				
	стор. 15 з 18															

5. Матриця забезпечення програмних результатів навчання (ПРН) відповідними компонентами освітньо-професійної програми

Компоненти Компетентності	ОК01	ОК02	ОК03	ОК04	ОК05	ОК06	ОК07	ОК08	ОК09	ОК10	ОК11	ОК12	ОК13	ОК14	ОК15	БК1	БК2	БК3
ІК	+	+	+	+	+	+	+	+	+	+	+	+	+	+				
ПРН01		+	+	+	+	+	+	+	+	+		+	+	+	+			
ПРН02			+	+	+	+		+		+		+	+	+	+			
ПРН03	+		+			+	+		+	+		+		+	+			
ПРН04				+		+		+		+		+	+	+	+			
ПРН05			+	+		+				+	+	+	+	+	+			
ПРН06					+	+		+			+			+	+			
ПРН07		+	+	+	+	+		+	+	+	+	+		+	+			
ПРН08			+	+	+	+	+	+	+	+		+	+	+	+			
ПРН09						+		+	+	+				+	+			
ПРН10						+		+	+	+		+		+	+			
ПРН11			+	+	+	+	+	+		+	+	+		+	+			
ПРН12			+		+	+	+	+	+	+				+	+			
ПРН13						+		+	+	+				+	+			
ПРН14			+			+		+		+		+		+	+			
ПРН15				+	+	+		+		+		+	+	+	+			
ПРН16			+	+		+		+	+	+		+		+	+			
ПРН17				+	+	+		+	+	+	+			+	+			
ПРН18				+	+	+		+	+		+			+	+			
ПРН19			+	+	+	+	+	+		+			+	+	+			

	Система менеджменту якості ОСВІТНЬО-ПРОФЕСІЙНА ПРОГРАМА «Технічне обслуговування та ремонт повітряних суден і авіадвигунів» другого (магістерського) рівня вищої освіти за спеціальністю J6 «Авіаційний транспорт»	Шифр документа	СМЯ КАІ ОП М ID65568 (ID7120) – 01 – 2025
			стор. 16 з 18

6. Система внутрішнього забезпечення якості вищої освіти КАІ

Якість освітньо-професійної програми визначається внутрішньою системою забезпечення якості вищої освіти та освітньої діяльності КАІ, яка функціонує згідно з Положенням про систему забезпечення якості вищої освіти та освітньої діяльності, затвердженим рішенням Вченої ради університету від 28.11.2018 (протокол № 8), та відповідає вимогам Закону України «Про вищу освіту» від 01.07.2014 № 1556-VII (із змінами; розділ V «Забезпечення якості вищої освіти», стаття 16).

7. Перелік нормативних документів, на яких базується освітньо-професійна програма

1. Стандарт вищої освіти за спеціальністю 272 «Авіаційний транспорт» для другого (магістерського) рівня вищої освіти (наказ МОНУ № 16 від 05.01.2021 р.) <https://mon.gov.ua/storage/app/media/vishcha-osvita/2022/Standarty.Vyshchoyi.Osvity/Zatverdzeni.Standarty/01/31/272-Aviats.transp-mah.31.01.22.pdf>.

2. Закон України «Про освіту» від 05.09.2017 № 2145-VIII (із змінами) [Електронний ресурс]. – режим доступу: <http://zakon.rada.gov.ua/laws/show/2145-19>.

3. Закон України «Про вищу освіту» від 01.07.2014 № 1556-VII (із змінами) [Електронний ресурс]. – режим доступу: <http://zakon4.rada.gov.ua/laws/show/1556-18>.

4. Постанова Кабінету Міністрів України від 23.11.2011 № 1341 «Про затвердження Національної рамки кваліфікацій» (із змінами) [Електронний ресурс]. – режим доступу: <https://zakon.rada.gov.ua/laws/show/1341-2011-p>.

5. Постанова Кабінету Міністрів України від 29.04.2015 № 266 «Про затвердження переліку галузей знань і спеціальностей, за якими здійснюється підготовка здобувачів вищої освіти» (із змінами) [Електронний ресурс]. – режим доступу: <https://zakon.rada.gov.ua/laws/show/266-2015-p>.

6. Національний класифікатор України. Класифікація видів економічної діяльності: ДК 009:2010, затверджений наказом Держспоживстандарту України від 11.10.2010 № 457 (із змінами) [Електронний ресурс]. – режим доступу: <https://zakon.rada.gov.ua/rada/show/vb457609-10>.

7. Наказ Міністерства освіти і науки України від 22.05.2020 № 673 «Про затвердження Переліку спеціальностей, здобуття ступеня освіти з яких необхідне для доступу до професій, для яких запроваджено додаткове регулювання» (із змінами) [Електронний ресурс]. – режим доступу: <https://zakon.rada.gov.ua/laws/show/z0502-20>.

8. Національний класифікатор України. Класифікатор професій ДК 003:2010, затверджений наказом Держспоживстандарту України від 28.07.2010 № 327 (із змінами) [Електронний ресурс]. – режим доступу: <https://zakon.rada.gov.ua/rada/show/va327609-10>.

9. Наказ Міністерства освіти і науки України від 15.05.2024 №686 «Про затвердження Положення про акредитацію освітніх програм, за якими здійснюється підготовка здобувачів вищої освіти» [Електронний ресурс]. – режим доступу: <https://zakon.rada.gov.ua/laws/show/z1013-24#Text>

	Система менеджменту якості ОСВІТНЬО-ПРОФЕСІЙНА ПРОГРАМА «Технічне обслуговування та ремонт повітряних суден і авіадвигунів» другого (магістерського) рівня вищої освіти за спеціальністю J6 «Авіаційний транспорт»	Шифр документа	СМЯ КАІ ОП М ID65568 (ID7120) – 01 – 2025
	стор. 17 з 18		

(Ф 03.02 – 01)

АРКУШ ПОШИРЕННЯ ДОКУМЕНТА

№ прим.	Куди передано (підрозділ)	Дата видачі	П.І.Б. отримувача	Підпис отримувача	Примітки

(Ф 03.02 – 02)

АРКУШ ОЗНАЙОМЛЕННЯ З ДОКУМЕНТОМ

№ пор.	Прізвище ім'я по-батькові	Підпис ознайомленої особи	Дата ознайомлення	Примітки

(Ф 03.02 – 04)

АРКУШ РЕЄСТРАЦІЇ РЕВІЗІЇ

№ пор.	Прізвище ім'я по-батькові	Дата ревізії	Підпис	Висновок щодо адекватності

(Ф 03.02 – 03)

	Система менеджменту якості ОСВІТНЬО-ПРОФЕСІЙНА ПРОГРАМА «Технічне обслуговування та ремонт повітряних суден і авіадвигунів» другого (магістерського) рівня вищої освіти за спеціальністю J6 «Авіаційний транспорт»	Шифр документа	СМЯ KAI ОП М ID65568 (ID7120) – 01 – 2025
		стор. 18 з 18	

АРКУШ ОБЛІКУ ЗМІН

№ зміни	№ листа (сторінки)				Підпис особи, яка внесла зміну	Дата внесення зміни	Дата введення зміни
	Зміненого	Заміненого	Нового	Анульованого			

(Ф 03.02 – 32)

УЗГОДЖЕННЯ ЗМІН

	Підпис	Ініціали, прізвище	Посада	Дата
Розробник				
Узгоджено				
Узгоджено				
Узгоджено				